

FREZARKA DOLNOWRZECIONOWA HOLZKRAFT / SCM T 45 CLASSIC W [5502045D]

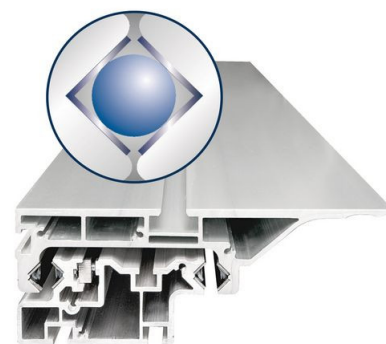

22 349,00 zł

ZDJĘCIA PRODUKTU

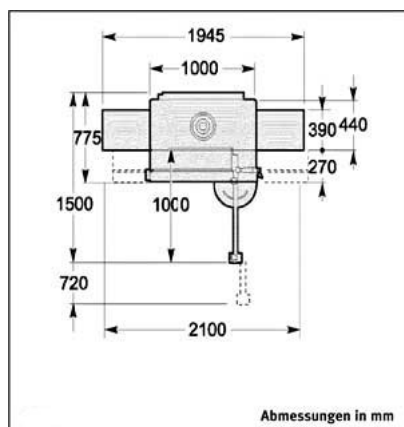

OPIS PRODUKTU

 **scm minimax**

[Pobierz kartę katalogową w PDF](#)

T 45 classic W - frezarka stołowa z wózkiem jezdnym.

Opis:



- Stabilna stalowo żeliwna konstrukcja
- Stałe wrzeciono \varnothing 30 mm przechylne 0-45°
- 3 prędkości wrzeciona: 3500-7000-10000 obr/min
 - Wrzeciono prawo-lewo obrotowe
- Duży i ciężki agregat wykonany z żeliwa szarego zawieszony bezpośrednio do stołu
 - Z króćcem odciągowym poniżej stołu dla lepszego odpylania
 - Solidny i precyzyjny stół roboczy
 - Wózek jezdny do wykonywania czopów, widlic itp.
 - Łatwa zmiana prędkości obrotowej
 - W standardzie z osłoną do frezowania krzywoliniowego
 - W standardzie z dociskiem mimośrodowym
- W standardzie z liniałem poprzecznym regulowanym pod kątem z teleskopowym wysunięciem
 - Aluminiowe anodowane prowadnice dla większej precyzji

Wózek aluminiowy

- Niezawodny i precyzyjny kulkowy system prowadzenia wózka przesuwnego
 - Stalowe utwardzane i szlifowane prowadnice
- **10 lat gwarancji na zużycie prowadnic Holzkraft dla T45W Classic!**
- Ograniczona możliwość osadzania się pyłu drzewnego dzięki minimalnym punktom styku kulki z prowadnicą
 - Płynne i ciche prowadzenie wózka przesuwnego

Dane techniczne:

Wymiary robocze:	1000 x 435 mm
Wymiary wózka:	1000 x 270 mm
Max. wys. wrzeciona nad stołem:	130 mm
Dł. robocza wrzeciona:	100 mm
Pochył wrzeciona:	0° do -45°
Max. \varnothing narzędzi:	180 mm
Obroty:	3500/ 7000/ 10.000 U/min
Moc silnika 400 V/50 Hz/P2/S1:	5,0 kW
Waga:	290 kg
Króciec odciągowy:	2 x 120 mm



Standardowa ochrona frezu dla maksymalnie bezpiecznej pracy z maszyną



Dokładna prowadnica szybko przestawna ze skalą do dokładnego ustawiania



Wózek aluminiowy wyposażony w sprawdzony system kulkowy bardzo precyzyjny, lekko działający i bezproblemowy w codziennym użytkowaniu



Przyrząd do obrabiania łuków w seryjnym wyposażeniu



Duży otwór w stole umożliwia montowanie dużych narzędzi nad i pod stołem



Żeliwny agregat frezujący zamontowany obustronnie bezpośrednio w stole wrzeciono frezujące na precyzyjnym łożysku, dające długą żywotność wrzeciona 3 prędkości wrzeciona od 3500 do 10000 1/min



Dodatkowo

- **Przedłużenie stołu** do T 45 pasujące po obu stronach

Wyposażenie dodatkowe:

- [Osłona do czopowania z listwą dystansową \[551 0318\]](#)
- [Przedłużenie stołu do T45 \[551 0326\]](#)



Informacja o koszcie dostawy